

Robinet-vanne à siège souple INFINITY



La série INFINITY remplace la vanne Multamed Premium à siège souple.

INFINITY est la dernière innovation dans le domaine des robinets-vannes.

Avantages :

- **Faibles couples de manœuvre :**
INFINITY et sa nouvelle technologie de cale et de tige garantissent une fonctionnalité sans à-coups avec des valeurs de couples faibles.
- **Conçu pour durer :**
nouveau système de guidage avec cale et patins coulissants, afin d'atteindre facilement les 2500 cycles d'essai d'endurance requis par les normes européennes.
- **Résistance à la corrosion :**
matériaux de haute qualité. Large gamme de revêtements disponibles. Aucune zone taraudée jusqu'au DN300 ce qui permet le revêtement intégral.
- **Faible perte de charge :**
passage intégral DN40 jusqu'au DN600.
- **Excellente étanchéité :**
nouvelle conception de cale avec une épaisseur renforcée de l'élastomère sur l'opercule.

Applications :



Traitement de l'eau



Transport d'eau



Réseaux de distribution d'eau



Irrigation



Assainissement



Réseaux de protection incendie



Barrage et hydro électrique



Industrie

Utilisations :

Les robinets-vannes peuvent être utilisés à la fois pour des nouvelles installations ou pour des rénovations et installés en extérieur, enterrés, dans des chambres de vannes ou dans des bâtiments.

L'utilisation de vannes de sectionnement permet :

- D'équilibrer la distribution de l'eau en tout point dans du réseau maillés (en position ouverte ou fermée).
- Isoler les appareils de régulation, les poteaux d'incendie, les ventouses etc. pour permettre leur maintenance.
- D'effectuer des opérations de maintenance sur le réseau (isolement, dépose d'un tronçon de canalisation adjacente)
- En cas de rupture ou incident sur une canalisation, la fermeture permet de limiter tout risque d'inondation.
- Pour vider les réservoirs d'eau ou les sections du réseau.

Caractéristiques :

- Réalisé en matériaux de haute qualité selon les normes en vigueur.
- Passage intégral, de sorte que le débit soit optimal avec des pertes des charges minimales.
- Système à baïonnette breveté équipé de 3 clavettes de verrouillage pour sécuriser sa fixation (jusqu'au DN300).
- Triple étanchéité au niveau de la tige (jusqu'au DN300).
- Boîte à joint démontable grâce à une simple rotation quart de tour, pour le changement des joints supérieurs de la tige de manoeuvre, robinet-vanne totalement ouvert sous pression.
- Vis de manoeuvre en une pièce intègre la collerette pour une meilleure résistance vis-à-vis de l'effort axial.
- Obturateur entièrement revêtu d'élastomère vulcanisé avec cales en matériau composite pour une manipulation aisée, même sous forte différentielle. L'épaisseur renforcée de l'élastomère au niveau des zones d'étanchéité améliore le comportement face aux impuretés habituelles rencontrées dans les réseaux.
- Joint cache-poussière innovant à triple bourrelet qui protège le robinet-vanne contre les inondations, le brouillard salin et la poussière et assure une isolation complète (jusqu'au DN300).
- Protection anticorrosion intégrale par revêtement époxy poudre intérieur/extérieur.
- Les surfaces arrondies du corps garantissent un revêtement uniforme et une protection de la plus haute qualité.
- Équipé en standard d'un carré de manoeuvre.
- Boulonnerie entièrement protégée.
- Tige en acier inoxydable. Sans entretien.
- Conforme aux exigences de la norme NF EN 1074-2 et à la norme NF EN 1171.
- Conforme à la norme NF EN 12266-1.

Données techniques :

- Diamètre nominal (DN) : DN 40 au DN 600
- Série longue B110-15 (F5) et série courte B120-25 (F4), selon NF EN 558.
- Perçage des brides de raccordements selon normes EN1092-2 et ISO 2531 ISO PN 10/16 pour DN 40 au 150, PN 10 ou 16 au delà.
- Température revêtement époxy : -10 à 50°C.
- Étanchéité /taux de fuite A selon NF EN 12266-1

Options / Variantes:

- Différents types de manoeuvre sont possibles (volant, servomoteur).
- Actionneur électrique ou pneumatique.
- Indicateur visuel mécanique ou électrique de position.
- INFINITY eau de mer, INFINITY eaux usées, haute température.
- Opercule NBR, EPDM

- LONGÉVITÉ
- MANŒVRABILITÉ
- SÉCURITÉ



En option, un robinet-vanne complètement émaillé peut être fabriqué.

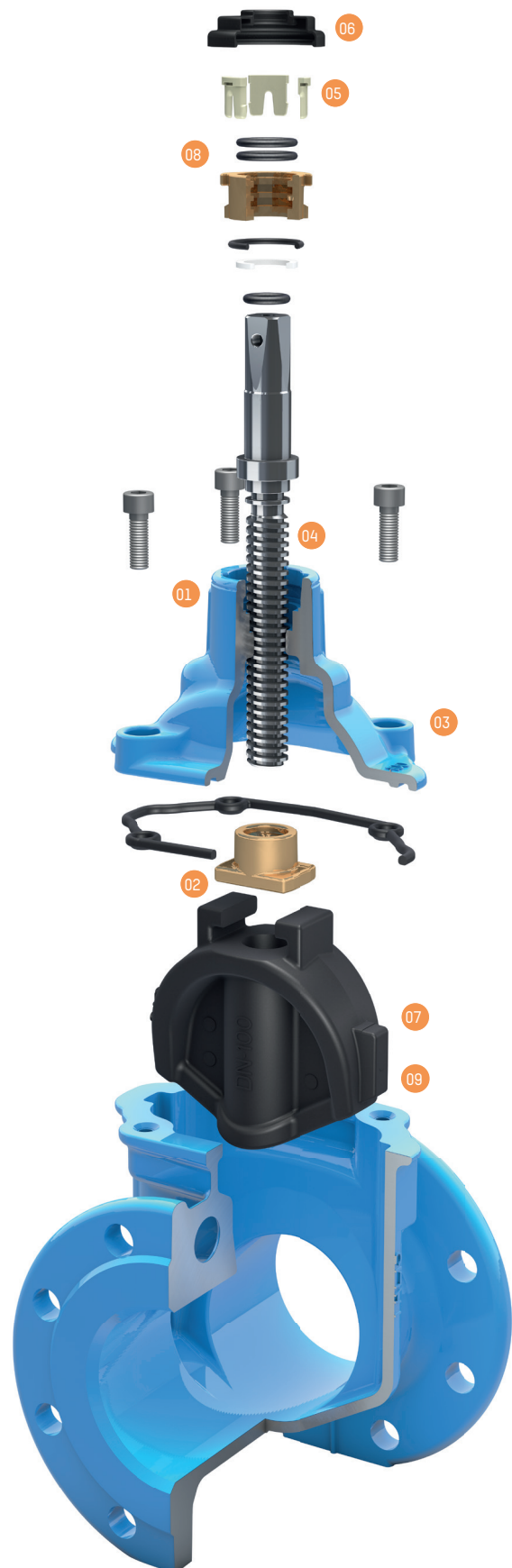

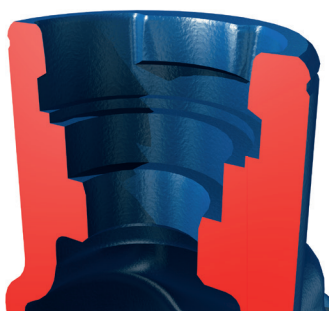

01: Dû au design du système à baïonnette breveté, le robinet-vanne INFINITY n'a pas de filetage, permettant un **revêtement continu** et évitant ainsi les problèmes de corrosion.



02: Notre conception autour d'un écrou libre permet, lors de la manoeuvre, son autocentrage dans l'opercule. Ce qui **minimise** ainsi les **efforts de flexion sur la tige de manoeuvre** et garantit la pérennité du système.



03: Le chapeau plus compact, réduit les zones de rétention des eaux résiduelles afin de **limiter les risques de prolifération bactérienne**. Facilité de mise en œuvre dans les espaces réduits.

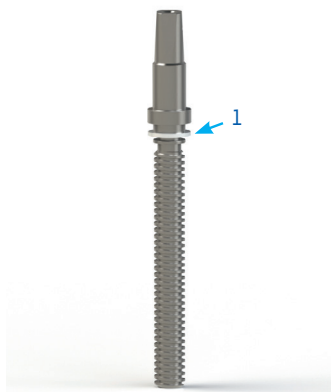

04: Vis de manoeuvre en une seule pièce. Pour une **meilleure résistance à la charge axiale** et pour **résister à des couples de fonctionnement plus élevés**. Une rondelle en polyamide (1) placée sous le collier permet de réduire le couple de frottement et de protéger le revêtement à l'intérieur du chapeau.

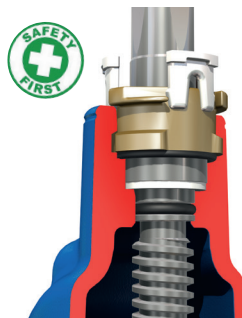

05: Notre système à baïonnette équipé de 3 clavettes de verrouillage empêche l'autodémontage, causé principalement par un couple excessif, évitant ainsi les fuites. **Empêche également les incidents et assure la sécurité de tout le personnel sur le site.**

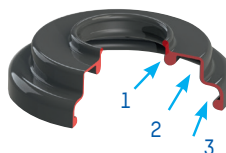

06: Joint cache-poussière à triple bourrelet, **interdisant l'introduction de corps étrangers** au niveau de la tige de manoeuvre.

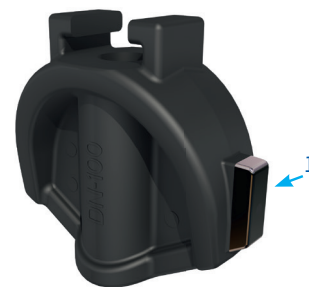

07: L'opercule est **complètement vulcanisé** pour une **meilleure protection contre la corrosion** (1).

L'épaisseur renforcée de l'élastomère au niveau des zones d'étanchéité améliore le comportement du produit face aux petites impuretés habituelles rencontrées dans les réseaux. Etanchéité garantie à faible pression.

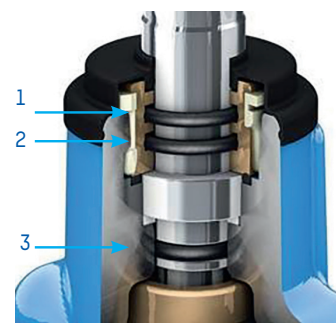

08: Triple étanchéité sur la tige de commande pour assurer l'étanchéité avec le test de la durée de vie du produit. (2500 cycles).

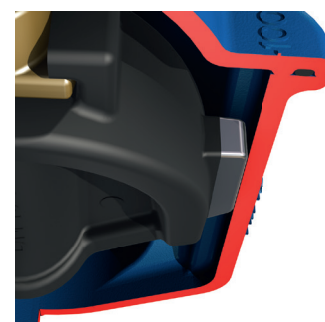

09: Notre nouveau design avec des cales en matériau composite assure une manipulation aisée, même sous forte différentielle. Ce nouveau design permet de réduire les couples de frottement et de fonctionnement pendant le déplacement de l'opercule = pas de phénomène de corrosion.

Matériaux et dimensions :

R 14 / R 15 - DN 40 / 300 - PN 10 / 16



Rep.	Désignation	Nb	Matériaux	Normes
1	Corps	1	Fonte GS/EN-GJS-500-7 ²⁾	NF EN 1563
2	Chapeau	1	Fonte GS/EN-GJS-500-7 ²⁾	NF EN 1563
3	Obtrateur	1	Fonte GS/EN-GJS-500-7	NF EN 1563
4	Revêtement obturateur	1	Elastomère/EPDM ¹⁾	NF EN 681-1
5	Tige de manœuvre	1	Acier inox/1.4021	NF EN 10088
6	Ecrou de manœuvre	1	Cupro alliage/CW617N	NF EN 12165
7	Joint de chapeau	1	Elastomère/EPDM ¹⁾	NF EN 681-1
8	Demi bague	1	POM	-
9	Joint torique (tige de manœuvre)	1	Elastomère/EPDM ¹⁾	NF EN 681-1
10	Boîte à joints (baïonnette)	1	Cupro-aluminium/Al -brCW307G	NF EN 12165
11	Joint torique	2	Elastomère/NBR	ASTM D2000
12	Joint torique	1	Elastomère/NBR	ASTM D2000
13	Vis du chapeau	s/DN	Acier 12.9 Géomet® revêtu	NF EN ISO898-1
14	Joint cache-poussière	1	Elastomère/EPDM	NF EN 681-1
15	Volant	1	Acier ³⁾	-
16	Rondelle du volant	1	Acier inox/1.4301	NF EN 10088
17	Vis du volant	1	Acier inox/1.4301	NF EN 10088
18	Carré de manœuvre	1	Fonte GS/EN-GJS-500-7 ³⁾	NF EN 1563
19	Vis du carré	1	Acier 8.8 Géomet® revêtu	NF EN 10088
20	Pastille du carré	1	Lupolen	-
21	Palier guide ⁴⁾	2	PPS+40%GF	-
22	Clavette de verrouillage	3	PA6+30%GF	-

1) Ou NBR, selon agrément et application. 2) Revêtement bleu (Ral 5015) avec époxy poudre 3) Revêtement époxy noir. 4) DN40/50 sans palier guide

DN	øD (mm)	NF EN 1092-2 PN10			NF EN 1092-2 PN16			EN 558 (DIN 3202)		H (mm)	L (mm)	øD1 (mm)	Nbre tours pour fermeture	Poids (kg)	
		øK (mm)	øG (mm)	n°xd	øK (mm)	øG (mm)	n°xd	A-(F4) (mm)	A-(F5) (mm)					B120-25	B110-15
40	150	110	84	4x19	110	84	4x19	140	240	170	75	150	11,5	6,7	7,3
50	165	125	99	4x19	125	99	4x19	150	250	184,5	83	150	14	8,3	8,8
65*	185	145	118	4x19	145	118	4x19	170	270	227	93	150	15	12,3	13
80**	200	160	132	8x19	160	132	8x19	180	280	250	100	200	18	13,7	14,9
100	220	180	156	8x19	180	156	8x19	190	300	287	110	200	21,5	16,4	17,9
125	250	210	184	8x19	210	184	8x19	200	325	324	125	300	27	22,5	25,2
150	285	240	211	8x23	240	211	8x23	210	350	368	143	300	32	27,2	30,6
200	340	295	266	8x23	295	266	12x23	230	400	450	170	400	41,5	46,9	54,2
250	400	350	319	12x23	355	319	12x28	250	450	546	200	400	43	69,5	78,8
300	455	400	370	12x23	410	370	12x28	270	500	621	228	500	51	96,5	114,5

* Perçage DN60 sur demande ** DN80 4 trous sur demande

Tuyaux et Robinetterie

TMH Hagenbucher AG · Friesstrasse 19 · CH-8050 Zurich · T 044 306 47 47 · F 044 306 47 57
info@hagenbucher.ch · www.hagenbucher.ch

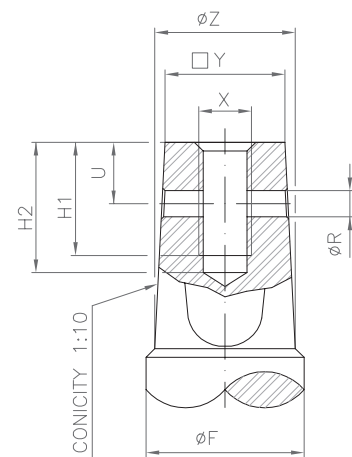
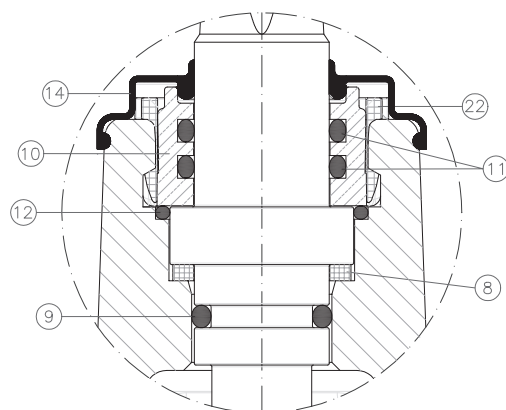
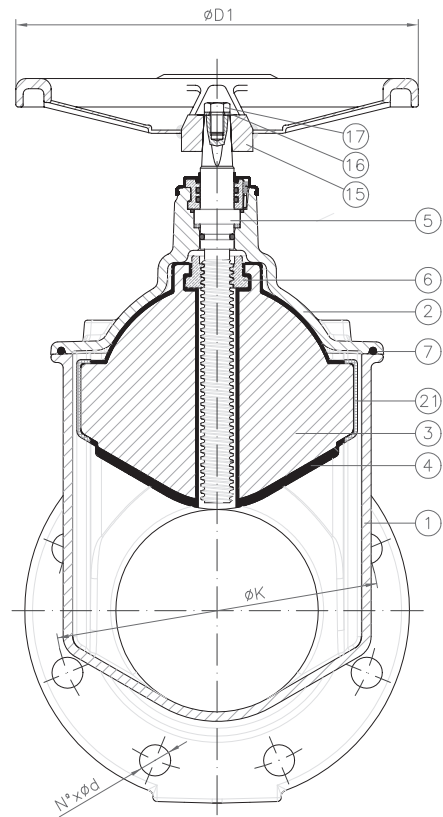
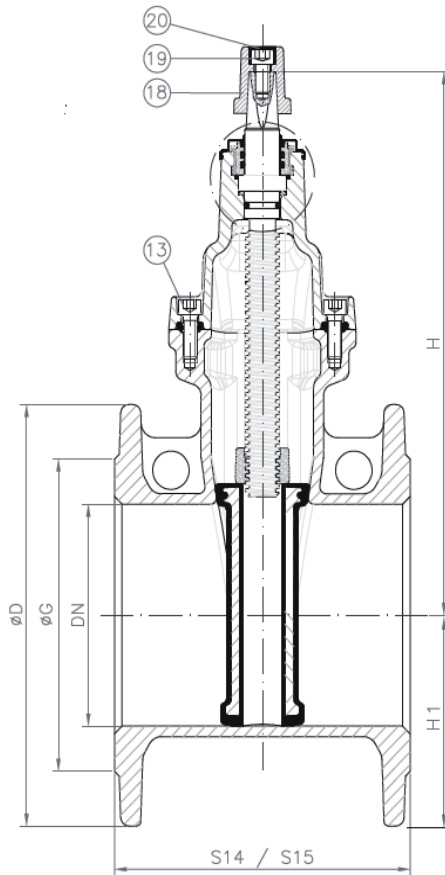

DN	$\square Y$	$\varnothing Z$	$\varnothing R$	U	X	H1	H2	$\varnothing F$
40/50	14.3	17	5	10	M8	15	18	20
65/80	17.3	21	6	12	M8	15	18	24
100	19.3	23	6	13	M10	15	18	24
125/150	19.3	25	6	13	M10	15	18	26
200	24.3	28.5	6	16	M12	15	18	28.5
250/300	27.3	32	6	14	M12	15	18	32

Matériaux et dimensions :

R 14 / R 15 - DN 350 / 700 - PN 10 / 16



Rep.	Désignation	Nb	Matériaux	Normes
1	Corps	1	Fonte GS/EN-GJS-500-7 ²⁾	NF EN 1563
2	Chapeau	1	Fonte GS/EN-GJS-500-7 ²⁾	NF EN 1563
3	Obturateur	1	Fonte GS/EN-GJS-500-7	NF EN 1563
4	Revêtement obturateur	1	Elastomère/EPDM ¹⁾	NF EN 681-1
5	Tige de manœuvre	1	Acier inox/1.4021	NF EN 10088
6	Ecrou de manœuvre	1	Cupro alliage/CW617N	NF EN 12165
7	Joint de chapeau	1	Elastomère/EPDM ¹⁾	NF EN 681-1
8	Boîte à joint inférieure	1	POM	-
9	Joint torique (tige de manœuvre)	2	Elastomère/EPDM ¹⁾	NF EN 681-1
10	Boîte à joint supérieure	1	POM	-
11	Joint torique intérieur	2	Elastomère/NBR	ASTM D2000
12	Joint torique extérieur	2	Elastomère/NBR	ASTM D2000
13	Vis du chapeau	acc/ DN	Acier 10.9 Géomet® revêtu	NF EN ISO898-1
14	Joint cache-poussière	1	Elastomère/EPDM	NF EN 681-1
15	Volant	1	Acier ³⁾	-
16	Vis du volant	1	Acier inox/1.4301	NF EN 10088
17	Rondelle du volant	1	Acier inox/1.4301	NF EN 10088
18	Carré de manœuvre	1	Fonte GS/EN-GJS-500-7 ³⁾	NF EN 1563
19	Vis du carré	1	Acier 8.8 Géomet® revêtu	NF EN ISO898-1
20	Pastille du carré	1	Lupolen	-
21	Palier guide	2	PPS+40%GF	-
22	Capot supérieur	1	PA6+30%GF	NF EN 1563
23	Joint	1	EPDM ¹⁾	NF EN 681-1
24	Roulement à bille axial	2	-	-
25	Joint	1	NBR	ASTM D2000
26	Boulonnerie	4	Acier 8.8 Géomet® revêtu	NF EN ISO898-1
27	Anneaux de levage	2	Acier 8.8 Géomet® revêtu	NF EN ISO898-1
28	Clavette	1	Acier 8.8	NF EN ISO898-1

1) Ou NBR, selon agrément et application. 2) Revêtement bleu (Ral 5015) avec époxy poudre 3) Revêtement époxy noir. 4) DN40/ISO sans palier guide

DN	NF EN 1092-2 PN 10				NF EN 1092-2 PN 16				EN 558 (DIN 3202)		H (mm)	L (mm)	B (mm)	øD1 (mm)	Nbre tours pour fermeture	Poids kg			
	øD (mm)	øK (mm)	øG (mm)	no. x d	øD (mm)	øK (mm)	øG (mm)	no. x d	A(F4) (mm)	A(F5) (mm)						(F4) B120-25 (F5) B110-15			
																PN10	PN16	PN10	PN16
350	520	460	429	16x23	520	470	429	16x28	290	550	812	260	506	600	51	190	190	213	213
400	580	515	480	16x28	580	525	480	16x31	310	600	905	290	606	800	58	274	274	311	311
450	640	565	530	20x28	640	585	548	20x31	330	650	1002	320	672	800	65	310	309	363	362
500	715	620	582	20x28	715	650	609	20x34	350	700	1054	358	748	800	72	398	396	445	443
600	780	725	682	20x31	840	770	720	20x37	390	800	1285	420**	955	800	87	553	669	660	775
700*	895	840	794	24x31	910	840	794	24x37	-	900	1285	455***	955	800	87	-	-	815	975

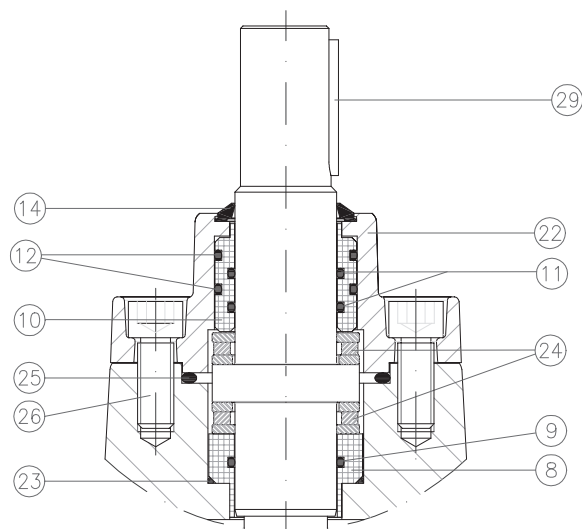
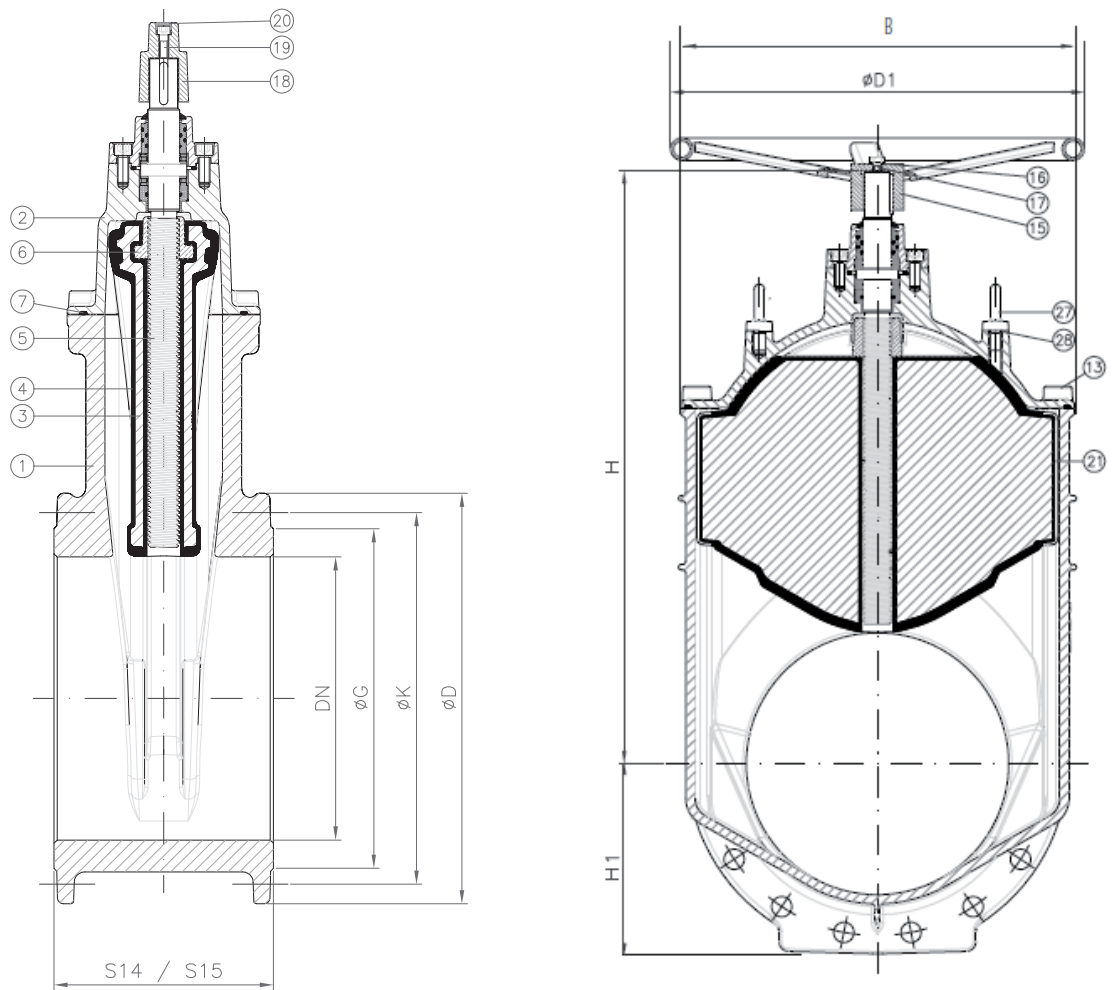

i À savoir avant l'installation :

Stockage

- Laissez le robinet-vanne à opercule légèrement ouvert ; le robinet-vanne totalement fermé subirait une contrainte inutile.
- Les robinets-vannes doivent être stockés de préférence à l'abri. Un long stockage sous des conditions climatiques extrêmes peut entraîner des altérations du revêtement, des joints et de l'opercule.
- Conserver les robinets-vannes avec les étiquettes de protection, ne pas oublier de les enlever au montage.

Le montage sur canalisation

- Le montage du robinet-vanne sur la canalisation est indépendant du sens de circulation de l'eau.
- Veillez à l'intégrité du revêtement, évitez les chocs et les frottements qui, en détruisant les revêtements, créent des amorces de corrosion.
- Lorsque vous montez le robinet-vanne sur la canalisation, évitez de transmettre les tensions du tube sur le corps du robinet-vanne.
- Dans certains cas il est indispensable de prévoir des supports qui éviteront des tensions préjudiciables, risquant la détérioration rapide des robinets-vannes.
- Serrez les vis progressivement en croix. Les vis et boulons doivent être lubrifiés avec une graisse de type Molycote ou graisse similaire résistant à l'eau et à base de graphite, pour éviter tout risque de corrosion et faciliter un éventuel démontage.
- Respecter les couples de manoeuvre normalisés. L'application d'un couple de serrage trop important peut être préjudiciable pour le matériel.

Utilisation

- Ne pas utiliser ces robinets-vannes avec des joints EPDM pour des gaz de type propane, butane, gaz naturel ou type hydrocarbure (gasoil).

Positions recommandées du DN40 au DN300:



1) Position idéale :
axe à la verticale

2) Axe à l'horizontale
possible

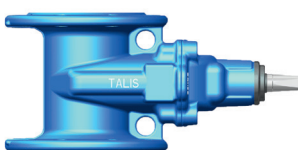
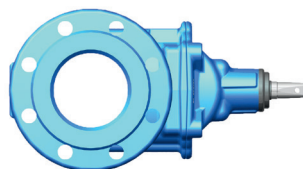

3) Axe à l'horizontale
possible

du DN350 au DN700:



1) Position idéale :
axe à la verticale

2) Axe à l'oblique
possible

